

Super-Rail Eco est une glissière d'accotement de niveau H2 combinant haut niveau de retenue et légèreté.

Niveau de retenue : H2

Largeur de fonctionnement : W4 (1,3m)

Déflexion dynamique : D= 0,7m

ASI : B

La Super-Rail Eco est constituée d'une lisse supérieure pour éviter le basculement des véhicules lourds et d'une lisse inférieure dédiée aux véhicules légers.

Longueur testée: 52m en niveau H2.

Marquage CE n° 0008-CPD-2011

Raccordements possibles sur:

- Super-rail Eco BW (H2-W4-A)
- HBB 1.33 Plus (L1-W3-A)

Caractéristiques:

- Support C125 en acier S235 JR; longueur : 1,90 m
- Élément de glissement profil AD en acier S235 JR
- Poids / ml : 38,5 kg
- Entraxe support : 2.0 m

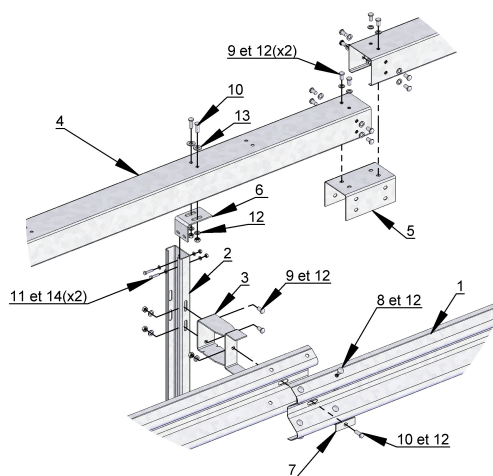
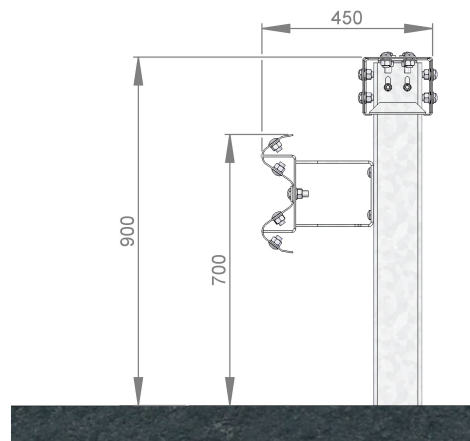

SOLOSAR

2019 - Photos et schémas non contractuels - Version du 05/12/2019

