

SOLOSAR

EQUIPEMENTS DE VOIRIE - SÉCURITÉ - AMÉNAGEMENT

Pour nous, votre projet est unique.

nature
solo

Ensemble Barrière Chicane

BARRIÈRE DE CONTRÔLE DES ACCÈS ENSEMBLE BARRIÈRE CHICANE

10 ans
de garantieclasse 4
norme NF EN335-2**MOSL'**
MOSELLE SANS LIMITE

réf. SN-45-06-10B - INFOS TECHNIQUES :

- ✓ Composants en acier : S235 JR galvanisé à chaud selon ISO 1461
- ✓ Composants en bois massif : pin sylvestre autoclavé classe 4 selon EN 335 garantis 10 ans contre le pourrissement
- ✓ Support : mixtes bois-acier prémontés (UPN100 avec habillage Ø160)
- ✓ Charnières avec graisseur
- ✓ Largeur de passage : 2 m (largeur) x 1 m (hauteur)
- ✓ Réalisation sur-mesure : nous consulter
- ✓ Application type : restriction d'accès aux véhicules motorisés sur les voies vertes, pistes cyclables à l'approche d'une intersection et autres voies dédiées aux piétons, réduction de la vitesse pour les cyclistes, etc.

AVANTAGES EXCLUSIFS DU PRODUIT :

- ✓ Effet de rétrécissement visant à obliger les usagers à réduire leur vitesse sur piste cyclable multifonctionnelle
- ✓ Mixte bois et acier : robustesse, esthétique et durabilité
- ✓ Vandalisme réduit, budget d'entretien maîtrisé et sécurité constante
- ✓ Implantation : support à sceller dans massif béton
- ✓ Lisse et raidisseur : maîtrise totale de l'aplomb
- ✓ Verrouillage 1 point (position fermée) : par goupille acier à insérer dans le support pivotant
- ✓ Made in France (Moselle)
- ✓ IMPORTANT : l'ensemble chicane est vendu en 2 demi-barrières pivotantes tel qu'indiqué sur le schéma ci-contre.

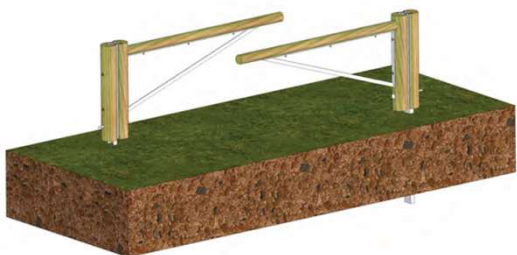
Plus d'infos sur => www.solosar.fr/fr/solonature**solonature** CONTRÔLE D'ACCÈS DURABLE ET ESTHÉTIQUE

Position fermée – ensemble posé en quinconce

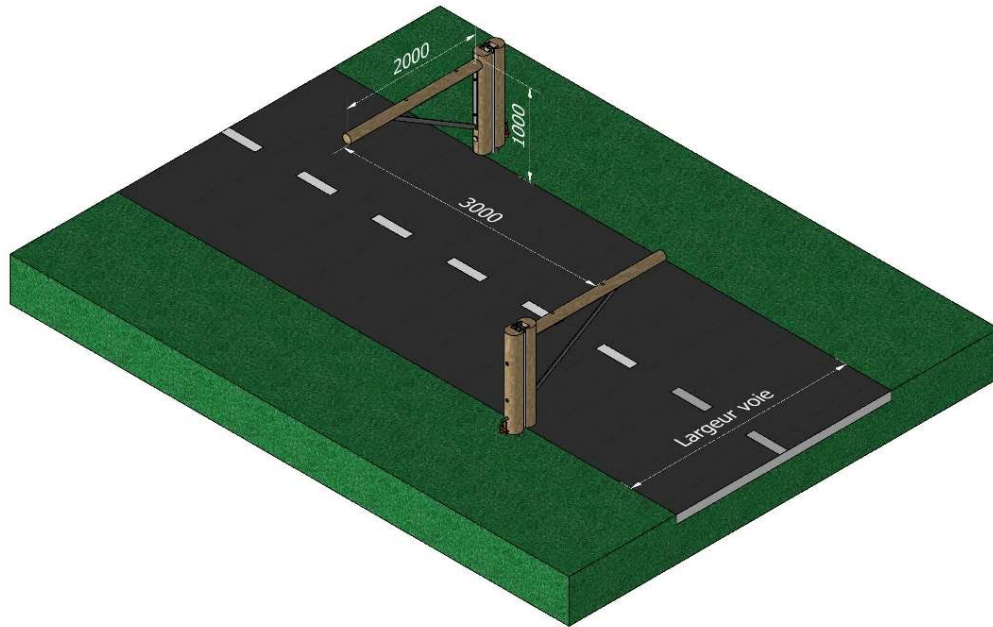

Position ouverte

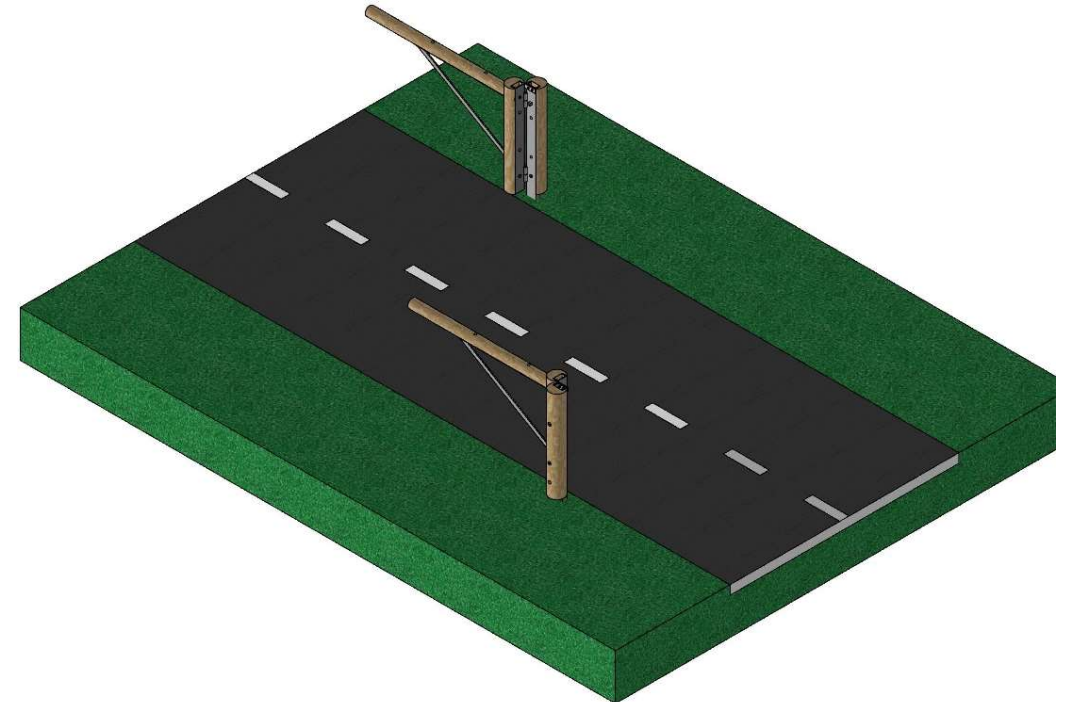

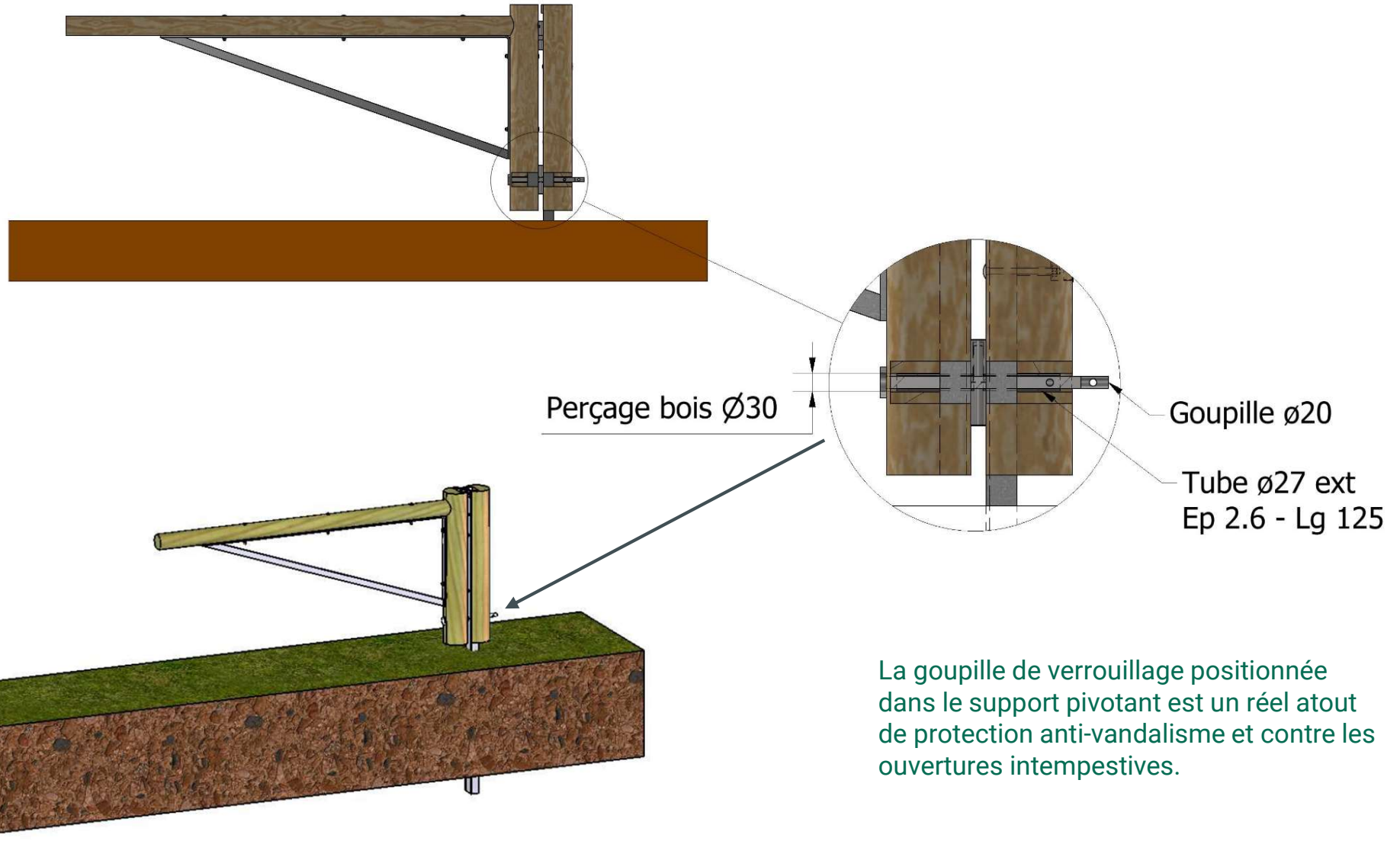



MOSL'
MOSELLE SANS LIMITE

BARRIÈRE DE CONTRÔLE DES ACCÈS ENSEMBLE BARRIÈRE CHICANE SPÉCIAL VOIRIE ÉTROITE

10 ans
de garantie
classe 4
norme NF EN335-2

INFOS TECHNIQUES :

- ✓ **Composants en acier** : S235 JR galvanisé à chaud selon ISO 1461
- ✓ **Composants en bois massif** : pin sylvestre autoclavé classe 4 selon EN 335 garantis 10 ans contre le pourrissement
- ✓ **Support** : mixtes bois-acier prémontés (UPN100 avec habillage Ø160)
- ✓ Charnières avec graisseur
- ✓ **Largeur de passage** : 1,00 m à 1,50 m (largeur) x 1 m (hauteur)
- ✓ Réalisation sur-mesure : nous consulter
- ✓ **Application type** : restriction d'accès aux véhicules motorisés sur les voies vertes, pistes cyclables à l'approche d'une intersection et autres voies dédiées aux piétons, réduction de la vitesse pour les cyclistes, etc.

AVANTAGES EXCLUSIFS DU PRODUIT :

- ✓ **Dédiée aux voiries très étroites.**
- ✓ **Effet de rétrécissement visant à obliger les usagers à réduire leur vitesse sur piste cyclable multifonctionnelle**
- ✓ **Mixte bois et acier** : robustesse, esthétique et durabilité
- ✓ **Vandalisme réduit, budget d'entretien maîtrisé et sécurité constante**
- ✓ **Implantation** : support à sceller dans massif béton
- ✓ **Lisse et raidisseur** : maîtrise totale de l'aplomb
- ✓ **Verrouillage (position fermée)** : par goupille acier à insérer dans le support pivotant et cadenas pompier + clé (voir options)
- ✓ **Made in France (Moselle)**
- ✓ **IMPORTANT** : l'ensemble chicane est vendu en 2 demi-barrières pivotantes tel qu'indiqué sur le schéma ci-contre.



Plus d'infos sur => www.solosar.fr/fr/solonature

Position fermée – ensemble posé en quinconce

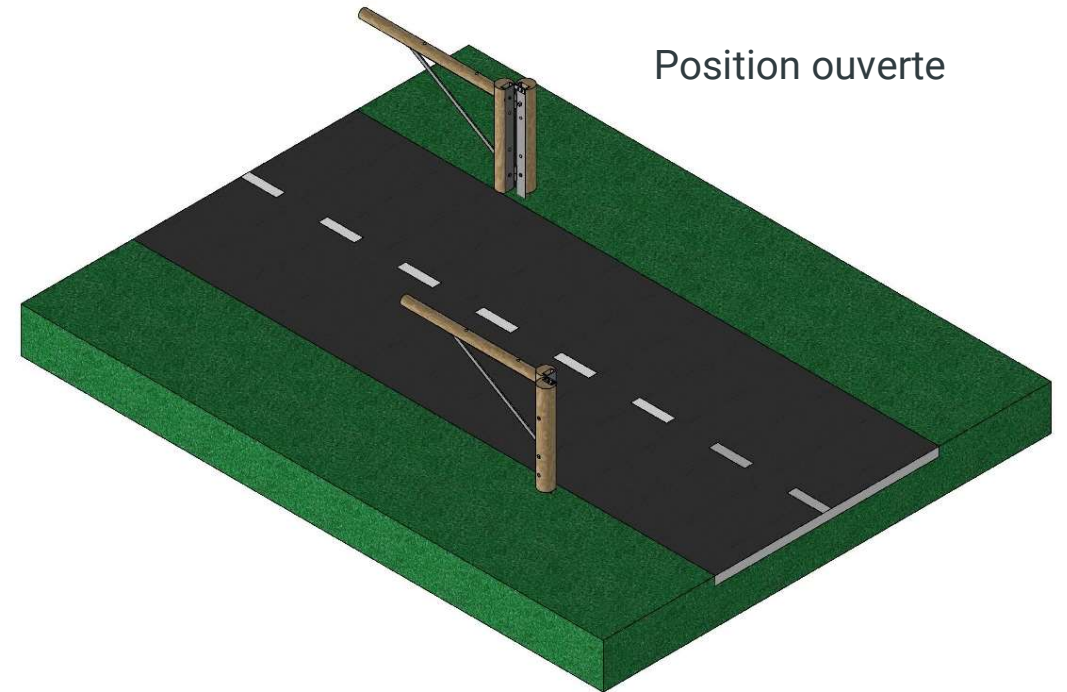
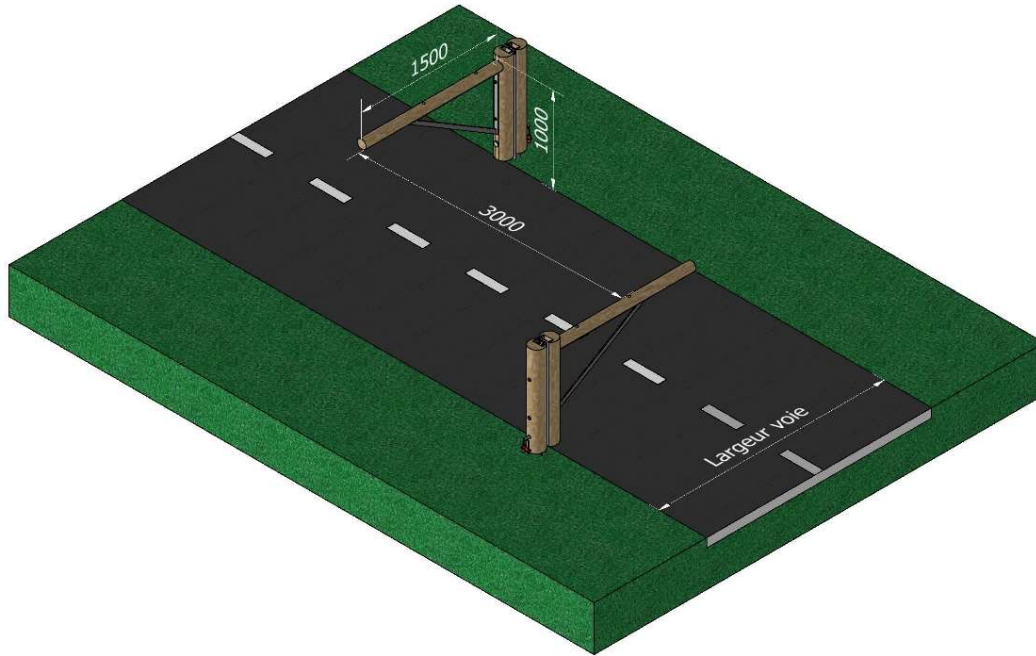

Position ouverte

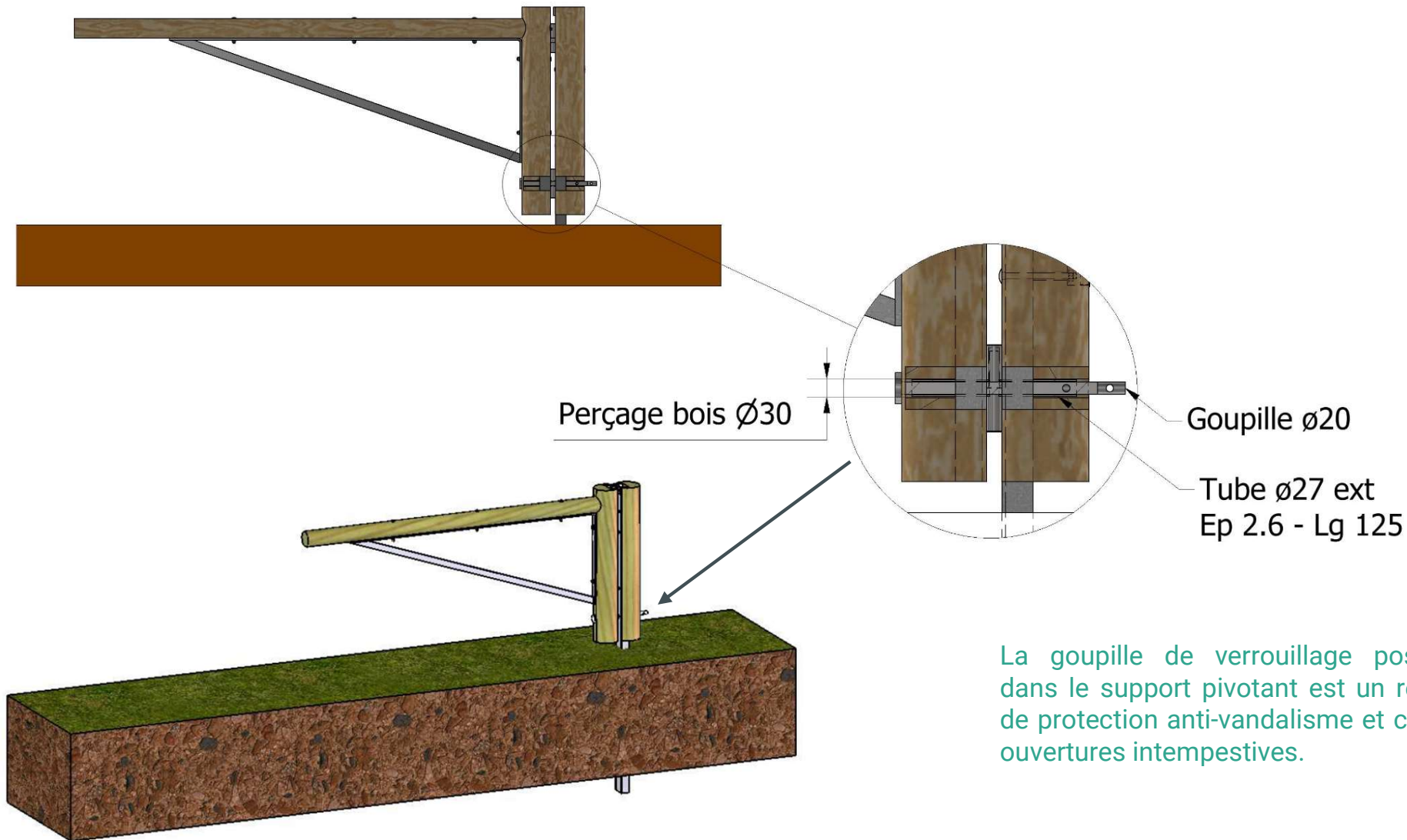

La goupille de verrouillage positionnée dans le support pivotant est un réel atout de protection anti-vandalisme et contre les ouvertures intempestives.

Options

✓ **OPTION 1** : ensemble poteau récepteur en bois massif pour maintien en position ouverte

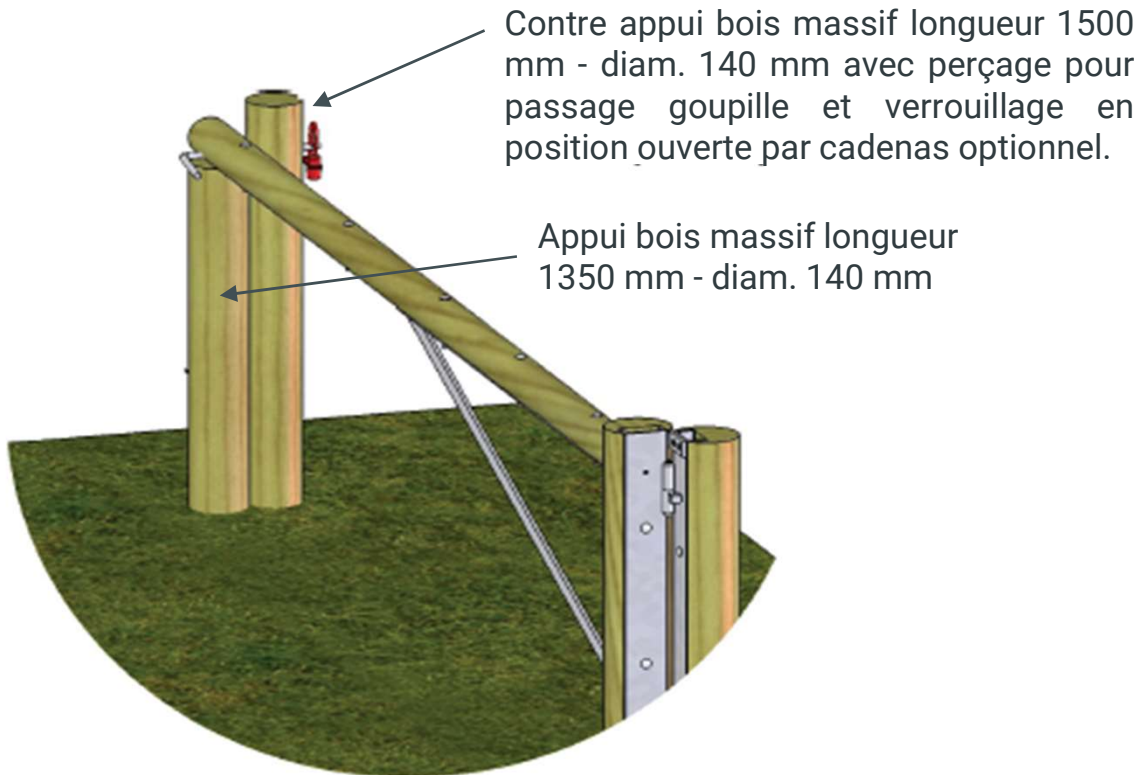

✓ **OPTION 2** : cadenas pompiers + clé tricoise peinture époxy rouge pour le verrouillage de vos barrières et portiques.



- Section intérieure de 14 mm.
- Matière intérieure du triangle : laiton.
- Clé fournie
- Peut être rapidement déverrouillée par les pompiers grâce à sa serrure triangulaire (les pompiers possèdent ce type de clé).



✓ **OPTION 3** : cadenas et clé intelligents pour la gestion unique de vos accès

- ✓ Cadenas **électromécanique** ASSA ABLOY intelligent.
- ✓ 2 variantes clé : électromécanique ou mécanique pure
- ✓ La serrure est actionnée de l'extérieur par **une clé électronique** CLIQ programmée chez SOLOSAR.
- ✓ La clé ne peut être retirée qu'en position verrouillée
- ✓ Conçus pour durer et pour résister aux attaques physiques et électroniques
- ✓ CLIQ est un système de **verrouillage électronique** conçu pour fournir **une flexibilité maximale et une sécurité renforcée**. La sécurité physique est optimisée au moyen d'une série de cylindres et de cadenas électromécaniques inviolables, commandés par des clés programmables CLIQ intelligentes.
- ✓ Matériau : acier inoxydable résistant à la corrosion même dans les environnements difficiles.

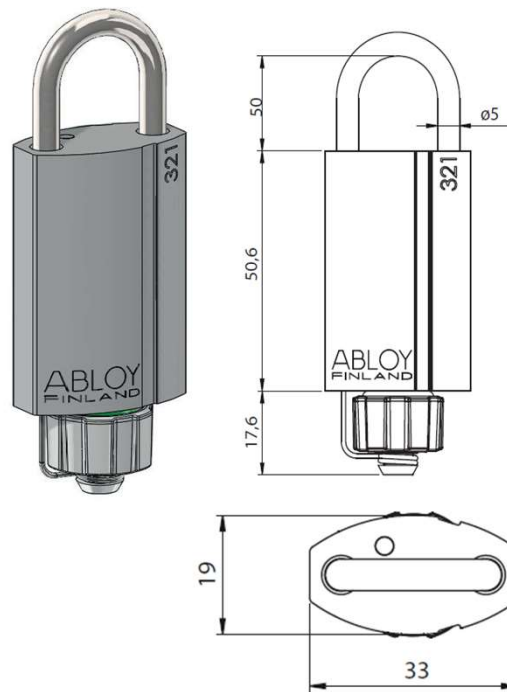

UTILISATION PRINCIPALE

L'ensemble chicane sert d'abord et avant tout à signaler aux cyclistes l'approche d'une intersection à risque et donc à les faire ralentir avant de traverser la voie. Son utilisation est recommandée pour toutes les voies cyclables qui ne sont pas situées en bordure de route. Par ailleurs, si l'objectif est de bloquer le passage aux automobiles et aux véhicules tout-terrains, il est recommandé de compléter l'installation avec des bornes fixes ou amovibles.



IMPLANTATION SUR LA PISTE CYCLABLE

il est important de laisser un espace de dégagement de **MINIMUM 3 m avant une intersection** afin de permettre aux cyclistes de ralentir puis de descendre de leurs vélos. Ensuite, distancer les barrières d'environ 3 m, pour faciliter le passage des vélos équipés d'une remorque pour enfants par exemple. Finalement, laisser un passage d'une largeur de 1 m minimum sur la voie cyclable afin de créer un effet de rétrécissement qui forcera les cyclistes à ralentir pour passer dans la chicane.

IMPLANTATION sur la VOIRIE

Afin d'éviter que les cyclistes ne contournent la chicane, il est recommandé d'installer les unités à une distance maximum de 0,5 m d'une clôture ou autres barrières quelconques. Dans le cas où la clôture est trop loin ou inexistante, l'installation de borne fixe ou amovibles est conseillé.

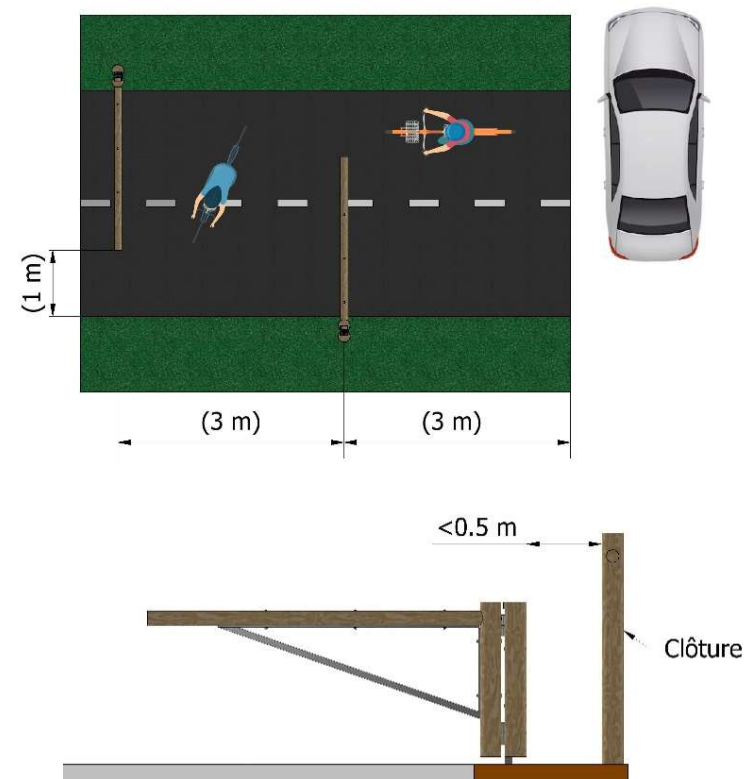

nature

solo

Barrières



Barrières chicane – Piste cyclable (dépt. 27)



L'ensemble chicane SOLONATURE est LA solution pour faire ralentir les cyclistes ou pour limiter l'accès aux seuls véhicules habilités. En rondins bois massifs, les lisses horizontales ne présentent aucun angle vif ou saillant pour les usagers.